

De ruitkader zit onderaan vast met een klik-systeem.
Neem de ruitkader onderaan bij de hoeken en trek beide hoeken gelijkmatig naar u toe tot u de ruitkader voelt losklikken.
Probeer er voor te zorgen dat de kader aan beide hoeken gelijktijdig losklikt. Overmatige torsie op de kader kan tot glasbreuk leiden!

*Le cadre de vitre est fixé en bas avec un système de clic.
Prenez le cadre de vitre en bas dans les coins et tirez les deux coins uniformément vers vous jusqu'à ce que vous sentiez le cadre de vitre se cliquer.
Essayez de vous assurer que le cadre aux les deux coins se détachent en même temps. Couple excessif sur le cadre peut entraîner des bris de verre !*

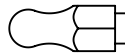

Clipje op ruitkader
Clip sur cadre de vitre



Stafje op verbrandingskamer
Coller sur la chambre de combustion

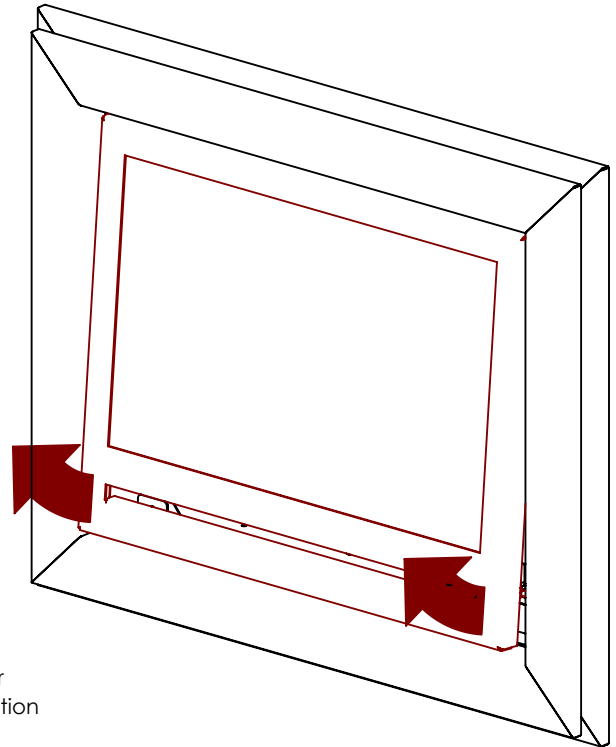

Bovenaan zit de ruitkader een stukje over de verbrandingskamer geschoven.
Hef de ruitkader over de rand van de verbrandingskamer.
Vervolgens kan u hem volledig weg nemen.
Let er op bij plaatsing dat u de ruitkader opnieuw over de rand van de verbrandingskamer schuift !

*En haut, le cadre de vitre est légèrement glissé sur la chambre de combustion.
Soulevez le cadre de vitre au-dessus du bord du chambre de combustion.
Vous pouvez alors le retirer complètement.
Lors de l'installation, assurez-vous de faire glisser à nouveau le cadre de vitre sur le bord de la chambre de combustion !*

Ruitkader
Cadre de vitre

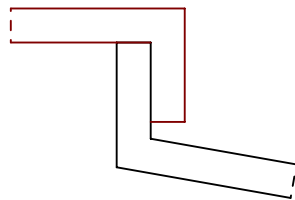

Verbrandingskamer
Chambre de combustion

